

AGENCEMENT

SYSTÈME TECHNICAL ET
MOBILIER





Architecte : Pettes et Sagnes
Photographe : R. César



AGENCEMENT

/ DES SOLUTIONS MODULAIRES
SIMPLES ET SOIGNÉES
POUR L'AMÉNAGEMENT
PROFESSIONNEL

Les systèmes d'Agencement Technal sont une gamme complète et économique.

Les deux familles de produits : Système Technal et Mobilier se démarquent par la modularité et la démontabilité des solutions proposées (sans aucun outillage).

Le système Technal : permet la réalisation de devantures polyvalentes, façades de magasin, cloisons de stands d'expositions, séparateurs d'espaces.

Le mobilier : offre des solutions de vitrines, présentoirs, paravents et autres aménagements intérieurs.

L'ensemble des solutions proposées, totalement polyvalentes, permettent, grâce aux différentes combinaisons possibles et à de nombreuses options, la personnalisation de chaque chantier.



Architecte : Beaurin
Photographe : Xavier Boymond

AGENCEMENT

/ SYSTÈME TECHNAL ET MOBILIER



CARACTÉRISTIQUES

SYSTÈME TECHNICAL

- Simplicité et polyvalence : idéal pour la réalisation de devantures sans ruptures de pont thermique.
- Une infinité de solutions (grâce à une rainure commune de 42 mm) : vitrines fixes, devantures à angles variables ou avancé, sas...
- Esthétique à la carte : design droit ou arrondi
- Possibilité de remplissages divers (de 4 à 76,5 mm) : verriers, des panneaux bois, matériaux composites...
- Possibilité d'intégrer des portes battantes et coulissantes pour usage intérieur ou extérieur.
- Possibilité de traiter les angles particuliers et les multi-départs (de 2 à 8).

MOBILIER

- Modularité et interchangeabilité des solutions : création simple et sans outillage de présentoirs, tables, bureaux (grâce à une rainure commune de 8 mm).
- Mise en oeuvre facilitée par le choix d'assemblage en coupe droite ou coupe d'onglet.
- 2 design de vitrines ou paravents : pans coupés ou droit.

AGENCEMENT

/ CRÉATION SANS LIMITE

SIMPLICITÉ ET MULTIPLES COMBINAISONS

- Rainure technique commune à tous les profilés.
- Assemblage par embouts et équerres à rapprochement de coupes.
- Remplissage par volumes verriers, panneaux bois.
- Combinaison entre profilés de modules différents.
- Angles particuliers et profilés multidépôts.

FINITION SOIGNÉE

- Choix des lignes de profilés : droites ou à pans coupés.
- Accessoires de finitions : embases, bouchons, embouts de terminaisons.

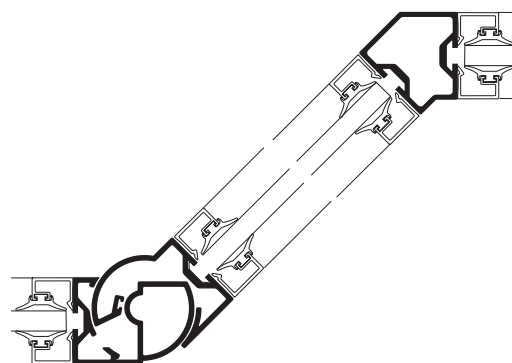

VITRINE MODULE DE 24MM

- 1 module pour 2 designs : plats et/ou à pans coupés.
- Accessoires complémentaires : pivots, serrures à clé...



MOBILIER MODULE DE 34 ET 42 MM

- Modulaire, démontable, réglable et polyvalent.
- Rainure technique de 8 mm pour les accessoires de fixation.
- Remplissage par volumes verriers, panneaux bois, matériaux composites...



AGENCEMENT

POLYVALENCE ET LIBERTÉ DE CRÉATION

- Profilés modulaires 24 mm.
- Assemblage parfait et rapide.
- Accessoires apparents dans la couleur des profilés.



MA PRÉSENTOIR

- 2 formats de présentoirs de section ovale : 200 x 84 mm, 132 x 56 mm.
- Accessoires complémentaires : taquets, pivots, serrure à clé.
- Rainure technique de 12 mm pour recevoir les accessoires.



PROFILÉS DÉCORS

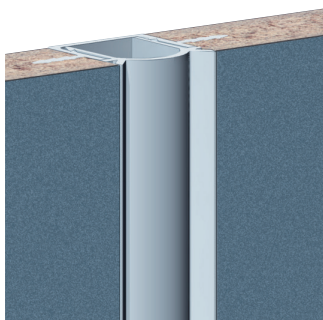

Jonction de panneaux

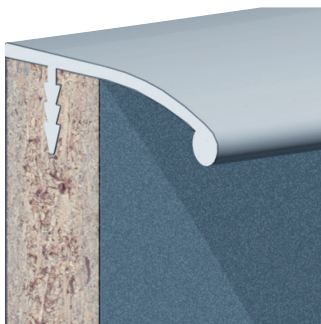

Poignée filaire

VITRINE, CHEMIN DE ROULEMENT

- 1 ou 2 rails avec patins, galets de roulements et serrures à clé.



COUPES

MOBILIER
VITRINE AVEC PORTE COULISSANTE

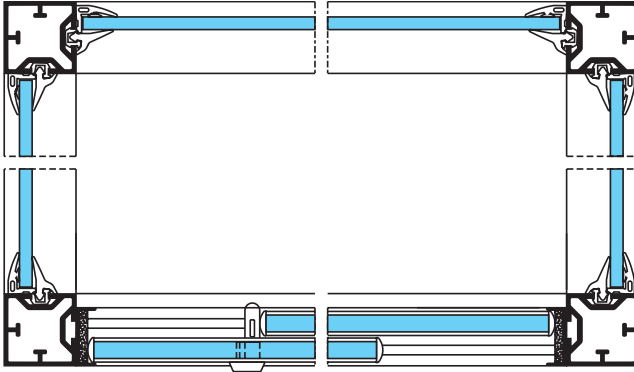

PORTE BATTANTE
OUVERTURE
EXTÉRIEURE

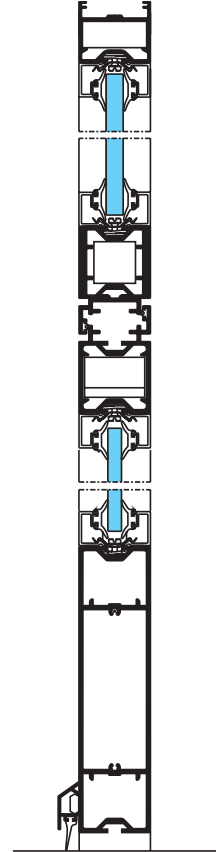

PORTE 2 VANTAUX
SUR PAUMELLES

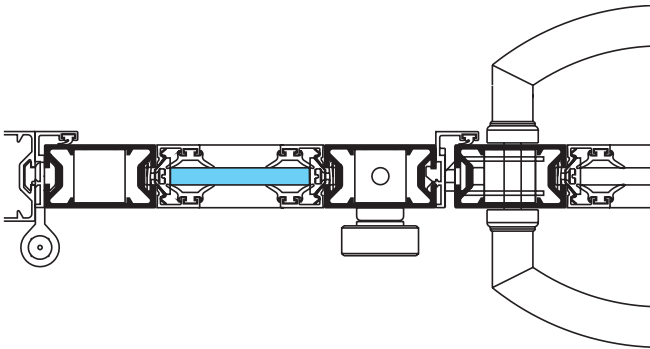

SYSTÈME TECHNICAL
DEVANTURE À ANGLE VARIABLE

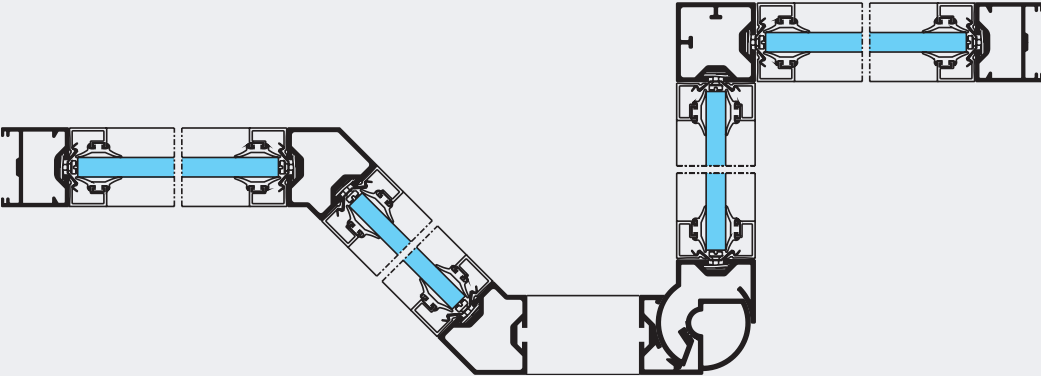

APPLICATIONS

VITRINES

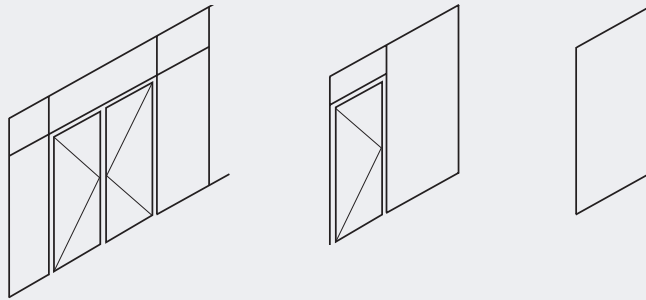

DEVANTURES MOUVEMENTÉES

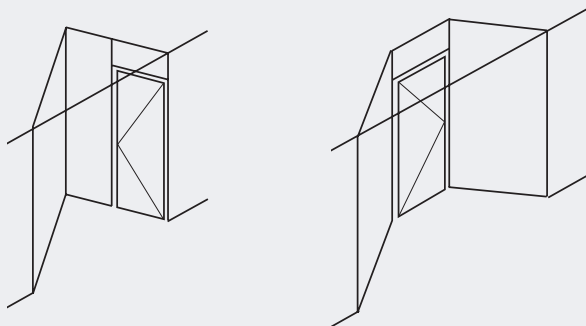

MOBILIER



Module MA

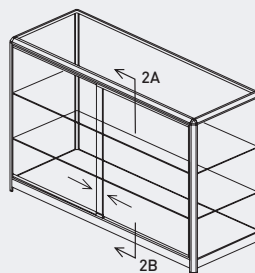

Module 24 mm

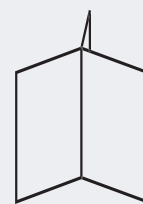

Module 34 mm

CAS DE POSE

PAR PARCLOSE

4 à 76,5 mm
suivant module

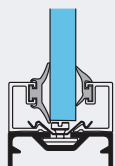

PAR JOINTS

6 à 8 mm

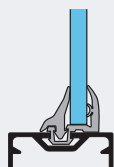

DIRECTEMENT DANS LA RAINURE

6 à 8 mm

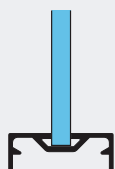

PROFILÉ STRUCTURE 24 MM POSE DIRECTE SANS JOINT DE REMPLISSAGE

12 mm

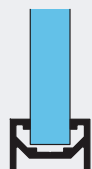

18 mm et plus

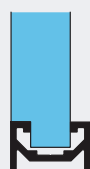

PROFILÉ RÉDUCTEUR VITRAGE 4 À 6 MM

4 à 6 mm



JOINT SAPIN VITRAGE DE 8 MM

8 mm

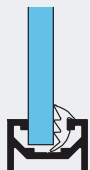



MC MUTUAL



Photographe : Wenzel

MATÉRIAUX ET COMPOSANTS

Comme pour tous les systèmes Technal, seuls des matériaux et des composants de haute qualité sont utilisés pour un entretien réduit et des performances à long terme.

- Les profilés en aluminium sont extrudés à partir des alliages 6060 Bâtiment EN 12020, EN 573-3, EN 515 et EN 775-1 à 9.
- Les accessoires sont coulés à partir de Zamak 5 à EN 12844.
- Tous les joints EPDM ou TPE (Thermo plastique élastomère).
- Les isolants en polyamide sont extrudés à partir de PA6-6 (0,25 FV).
- Les vis sont en acier inoxydable.

FINITIONS ET COULEURS

Une large gamme de finitions sont disponibles afin de satisfaire les exigences des projets individuels, de s'ajouter sur des bâtiments existants et d'offrir une liberté de design supplémentaire aux architectes et aux concepteurs :

- Anodisé naturel conformément à EN 123731 : 2001.
- Finitions revêtement polyester dans une large gamme de couleurs en conformité avec les instructions «QUALICOAT».
- SYSTÈME TECHNAL est également disponible dans des finitions laquées aux couleurs exclusives Technal pour une apparence stylisée et contemporaine.



IMAGINE WHAT'S NEXT

270, rue Léon-Joulin
BP 63709 - 31037 Toulouse cedex 1
Tél. 05 61 31 28 28 - www.technal.com

